

符号	年月日	訂正履歴	記印	検印
△-				

No-11

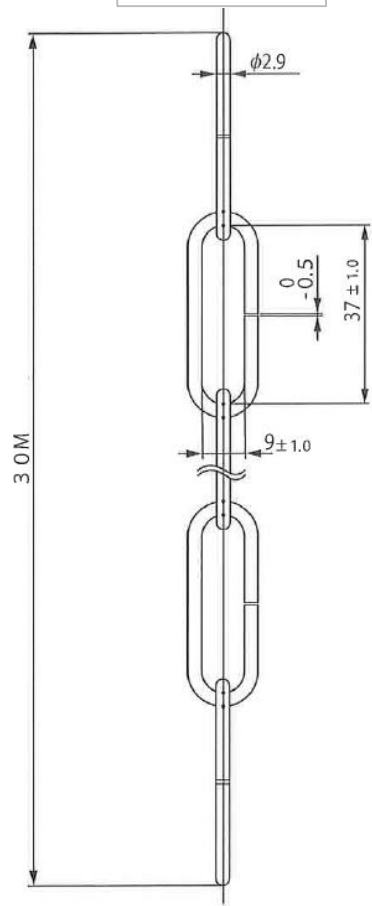

線径	φ2.9	質量	3.9kg
破断荷重		参考使用荷重	
	488N (49.8kgf)		147N (15.0kgf)

No-13

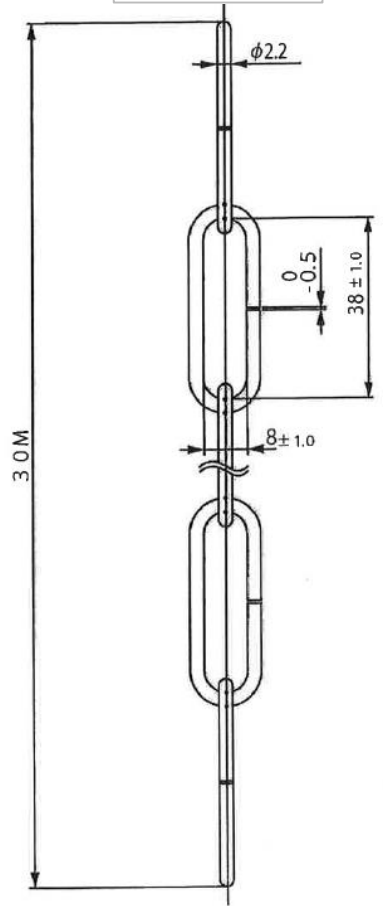

線径	φ2.2	質量	2.2kg
破断荷重		参考使用荷重	
	209N (21.3kgf)		59N (6.0kgf)

-	本体			1	普通鉄線 SWM-B ユニクロメッキ	30m(1箱)
番号	部品名			数量	材料&寸法&処理	記事
設計	製図	検査	承認	図名		品番: No-11 / No-13
×	辻 30.Jun.'22	渡辺 30.Jun.'22	木目 30.Jun.'22	蛍光灯用クサリ 40W 2灯用 / 1灯用		商品コード: No-11: 690-360-07110 No-13: 690-360-07130
三角法	単位 mm	尺度 FREE		因幡電機産業株式会社 商品統括部 JAPPY部		図番: No-11/13-001