

符号	年月日	訂正履歴	記印	検印
△-				

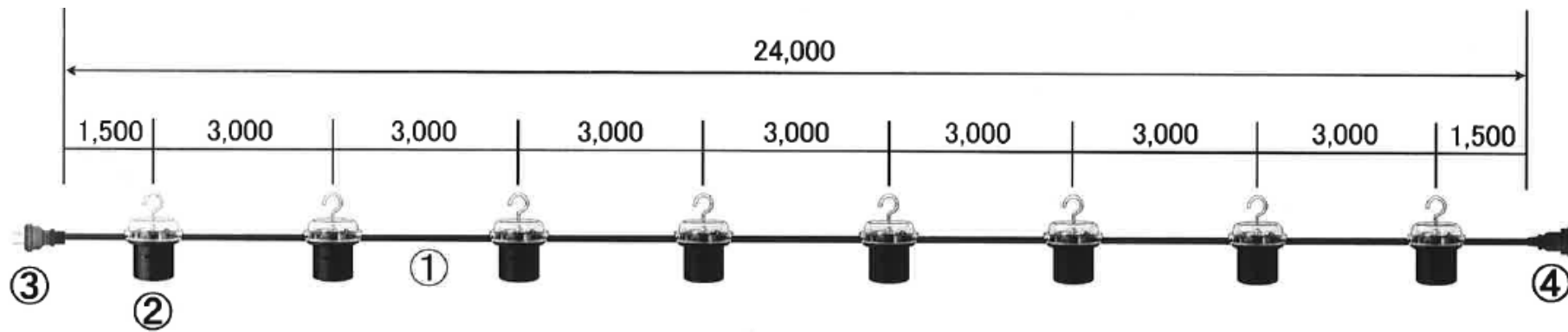

【ソケット部仕様図】

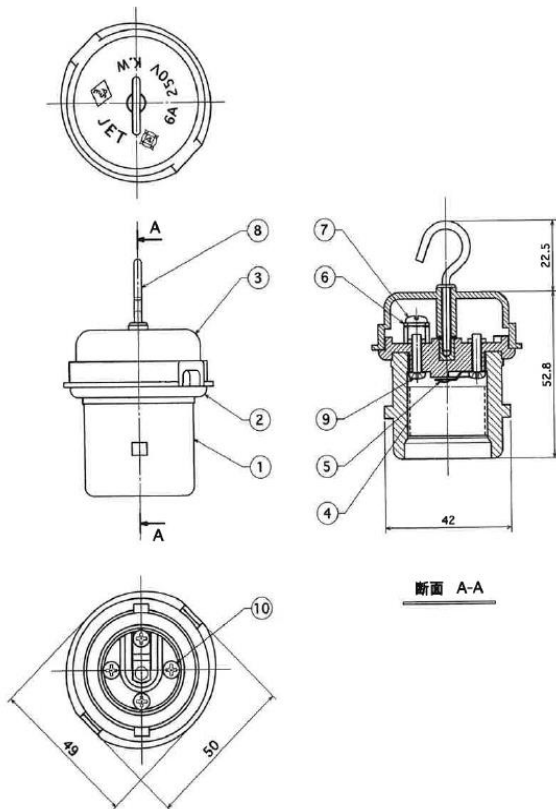

番号	部品名	材質	数量	
1	外かく	ポリプロピレン混合物	1	
2	台	PBT	1	
3	ふた	ポリカーボネート	1	
4	受金	銅	1	E-26 受金(t=0.24)
5	中心接触片	焼青銅	1	t=0.4
6	端子金具	黄銅	2	t=1.2
7	端子ネジ	黄銅	2	大頭丸平小ネジ(3.5×6)
8	吊り環	鉄	1	ユニクロメッキ
9	取付ネジ (1)	黄銅	2	丸頭小ネジ(3×12)
10	取付ネジ (2)	鉄	2	タッピングネジ(3×6)

④	ボディ	1	一体型防水ボディ 2P15A		
③	プラグ	1	一体型防水プラグ 2P15A		
②	ソケット	8	防水ソケット(口金:E26)		
①	電線	-	VKFビニールコード <sup>φ</sup> 2.0 X 2C		
番号	部品名		数量	材料&寸法&処理	記事
設計	製図	検査	承認	図名	品番: KS-1
×	辻 30.Jun.'22	渡辺 30.Jun.'22	木目 30.Jun.'22	スーパーソケット	商品コード: 690-360-05210
三角法	単位 mm	尺度 FREE		因幡電機産業株式会社 商品統括部 JAPPY部	図番: KS-1-001