

仕様書番号:080290010A-002

# 仕 様 書

品名:埋設標示シート

品番:JM15-SL/WL/SH/WH/ST/WT/SJ/WJ

# JAPPY

因幡電機産業株式会社

## 1. 適用範囲

本納入仕様書は埋設標示シートに適用する。

## 2. 材料

シートは高密度ポリエチレンヤーンを製織したクロスに印刷面を内側にした低密度ポリエチレン・フィルムをラミネートしたものと、耐薬品性にすぐれた腐蝕することなく柔軟性に富むものとする。

(1)引張強さ :JIS K 6722

(2)伸び :10%以上

(3)耐薬品性 :(イ)硫化水素飽和溶液に 168 時間浸漬して変色その他の異常があつてはならない。

(ロ)その他の酸、アルカリに対して異常があつてはならない。

## 3. 構造

クロス・ポリエチレンヤーンのテープを縦方向 3×3.1 インチ・横方向に 3×3.1 インチ織込んだものとする。

2 倍折シートの構造は長尺なシート本体を間隔をおいて長手方向に折り返し折り込み、重合部を連続してミシン(熱融着)縫合したものとする。

## 4. 種類

品名	品番	用途	仕様
埋設標示シート	JM15-SL	低圧電力	シングル
	JM15-WL		ダブル
	JM15-SH	高圧電力	シングル
	JM15-WH		ダブル
	JM15-ST	通信	シングル
	JM15-WT		ダブル
	JM15-SJ	弱電	シングル
	JM15-WJ		ダブル

## 5. 仕様

形状及び寸法は添付図面参照。

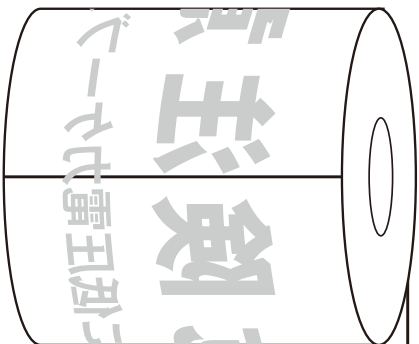

**危険注意** **危険注意**  
この下に低圧電カケケーブルあり。 この下に低圧電カケ

150

## 仕様

1. 色は、地色を橙色、文字色は赤色とする。
2. 印刷内容は、印刷標示図の連続印刷とする。
3. 印刷標示文字は、実際とは多少異なります。
4. 印刷標示寸法は、実際とは多少異なります。

## 埋設標示シート

## 低圧ケーブル（シングル）

検図	製図	承認	図面名称	図番	材質	寸法	シート色	印刷色
辻	渡辺	鷺田	埋設標示シート	JM15-SL	PEフイルム PEエクス	150幅×50m	シート色	橙色
29Nov.19	29Nov.19	29Nov.19					印刷色	赤
因幡電機産業株式会社 商品統括部 JAPPY部				図番	材質	寸法	シート色	印刷色

# 危険注意

この下に低圧電カケーブルあり。

印刷標示図 (折込み時)



折込図

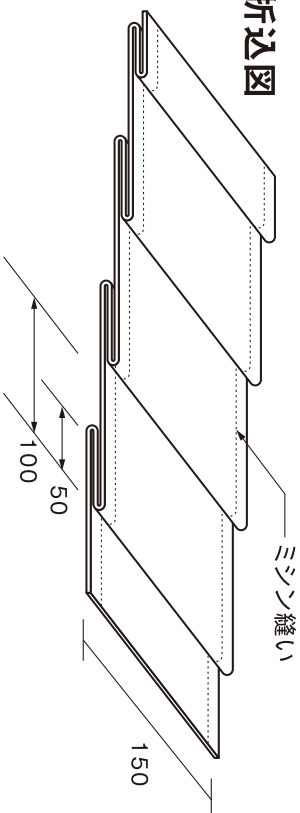

仕様

1. 色は、地色を橙色、文字色は赤色とする。
2. 折込みは2倍とし、定尺を50mとする。
3. 折込みの固定はミシン縫いとする。
4. 印刷内容は、印刷標示図の連続印刷とする。
5. 印刷標示文字は、実際とは多少異なります。
6. 印刷標示寸法は、実際とは多少異なります。

## 埋設標示シート

## 低圧ケーブル (ダブル)

検図	製図	承認	図面名称	埋設標示シート			
辻	渡辺	鷺田	29Nov.19	低圧ケーブル (ダブル)			
29Nov.19	29Nov.19	29Nov.19	29Nov.19	図番	材質	寸法	シート色
因幡電機産業株式会社 商品統括部 JAPPY部				JM15-WL	PEフィルム	150幅× 50m(2倍折り)	印刷色
				PEクロス			橙色
							赤

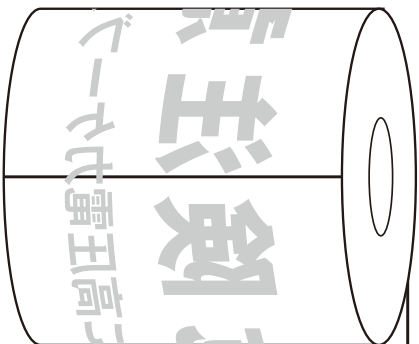

危険注意 危険注意

この下に高圧電カケールあり。 この下に高圧電カケ

150

## 仕様

1. 色は、地色を橙色、文字色は赤色とする。
2. 印刷内容は、印刷標示図の連続印刷とする。
3. 印刷標示文字は、実際とは多少異なります。
4. 印刷標示寸法は、実際とは多少異なります。

## 埋設標示シート

高圧ケーブル（シングル）

検図	製図	承認	図面名称							
辻 29Nov.19	渡辺 29Nov.19	鷺田 29Nov.19								
因幡電機産業株式会社 商品統括部 JAPPHY部			図番	JM15-SH	材質	PEフィルム PEクロス	寸法	150幅×50m	シート色 印刷色	橙色 赤

# 危険注意

この下に高圧電カケーブルあり。

印刷標示図 (折込み時)

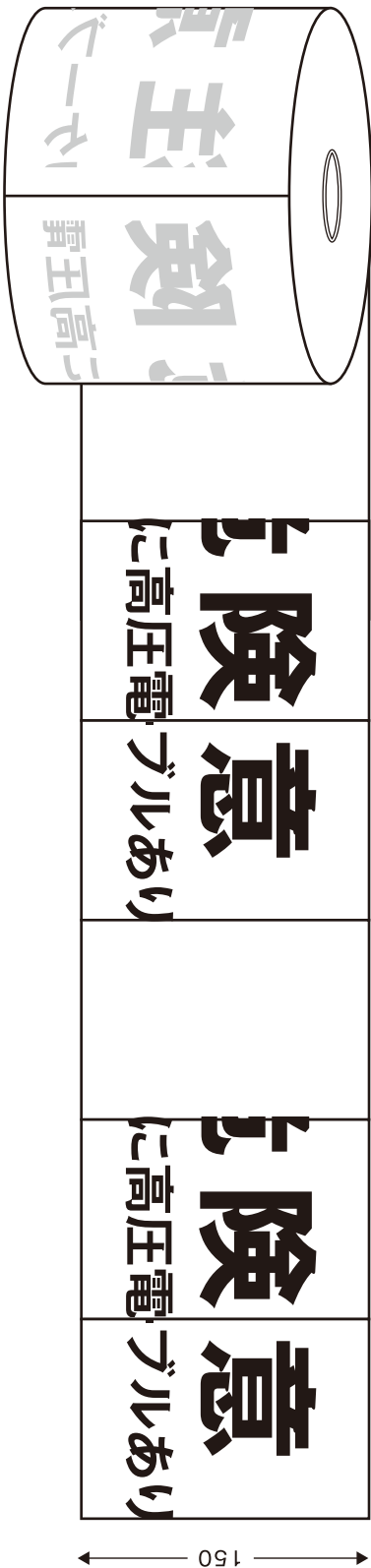

折込図

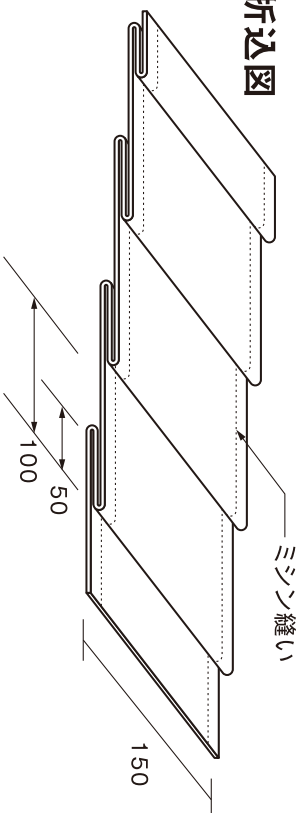

仕様

1. 色は、地色を橙色、文字色は赤色とする。
2. 折込みは2倍とし、定尺を50mとする。
3. 折込みの固定はミンシシ縫いとする。
4. 印刷内容は、印刷標示図の連続印刷とする。
5. 印刷標示文字は、実際とは多少異なります。
6. 印刷標示寸法は、実際とは多少異なります。

## 埋設標示シート

## 高圧ケーブル (ダブル)

検図	製図	承認	図面名称	埋設標示シート			
辻	渡辺	鷺田	29Nov.19	高圧ケーブル (ダブル)			
29Nov.19	29Nov.19	29Nov.19	29Nov.19	図番	材質	寸法	シート色
因幡電機産業株式会社 商品統括部 JAPPY部				JM15-WH	PEフィルム	150幅× 50m(2倍折り)	印刷色
					PEクロス		橙色
							赤

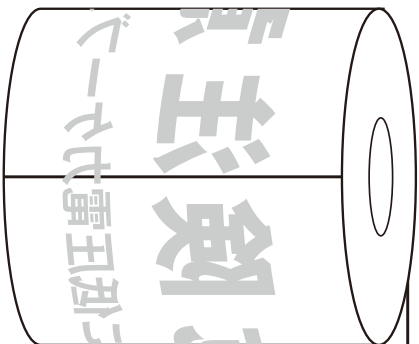

**危険注意** **危険注意**  
この下に重要通信ケーブルあり。 この下に重要通信ケ

150

## 仕様

1. 色は、地色を赤色、文字色は黒色とする。
2. 印刷内容は、印刷標示図の連続印刷とする。
3. 印刷標示文字は、実際とは多少異なります。
4. 印刷標示寸法は、実際とは多少異なります。

## 埋設標示シート

## 通信ケーブル（シングル）

検図	製図	承認	図面名称	図番	材質	寸法	シート色
辻	渡辺	鷺田	因幡電機産業株式会社 商品統括部 JAPPY部	JM15-ST	PEフィルム PEクロス	150幅×50m	印刷色
29Nov.19	29Nov.19	29Nov.19					黒

# 危険注意

この下に重要通信ケーブルあり。

印刷標示図 (折込み時)



折込図

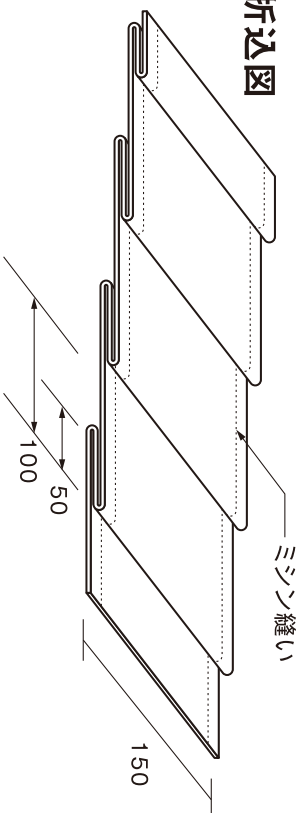

仕様

1. 色は、地色を赤色、文字色は黒色とする。
2. 折込みは2倍とし、定尺を50mとする。
3. 折込みの固定はミシン縫いとする。
4. 印刷内容は、印刷標示図の連続印刷とする。
5. 印刷標示文字は、実際とは多少異なります。
6. 印刷標示寸法は、実際とは多少異なります。

## 埋設標示シート

## 通信ケーブル (ダブル)

検図	製図	承認	図面名称
辻	渡辺	鷺田	
29Nov.19	29Nov.19	29Nov.19	

因幡電機産業株式会社  
商品統括部 JAPPY部

図番	材質	寸法	シート色
JM15-WT	PEフィルム PEクロス	150幅× 50m(2倍折り)	赤
			印刷色
			黒



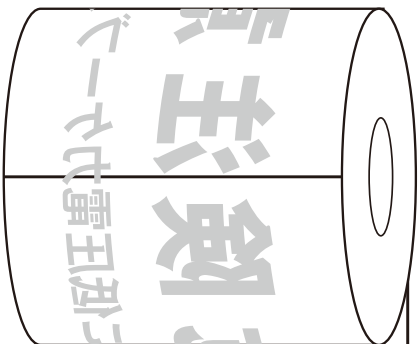

危険注意  
この下に弱電ケーブルあり。

危険注意  
この下に弱電ケー

150

- 仕様
1. 色は、地色を赤色、文字色は黒色とする。
  2. 印刷内容は、印刷標示図の連続印刷とする。
  3. 印刷標示文字は、実際とは多少異なります。
  4. 印刷標示寸法は、実際とは多少異なります。

## 埋設標示シート

## 弱電ケーブル（シングル）

検図	製図	承認	図面名称	図番	材質	寸法	シート色
辻	渡辺	木目	埋設標示シート	JM15-SJ	PEフィルム PEクロス	150幅×50m	印刷色
22Nov/23	22Nov/23	22Nov/23					黒
因幡電機産業株式会社 商品統括部 JAPPY部							

危険注意  
この下に弱電ケーブルあり。

印刷標示図 (折込み時)

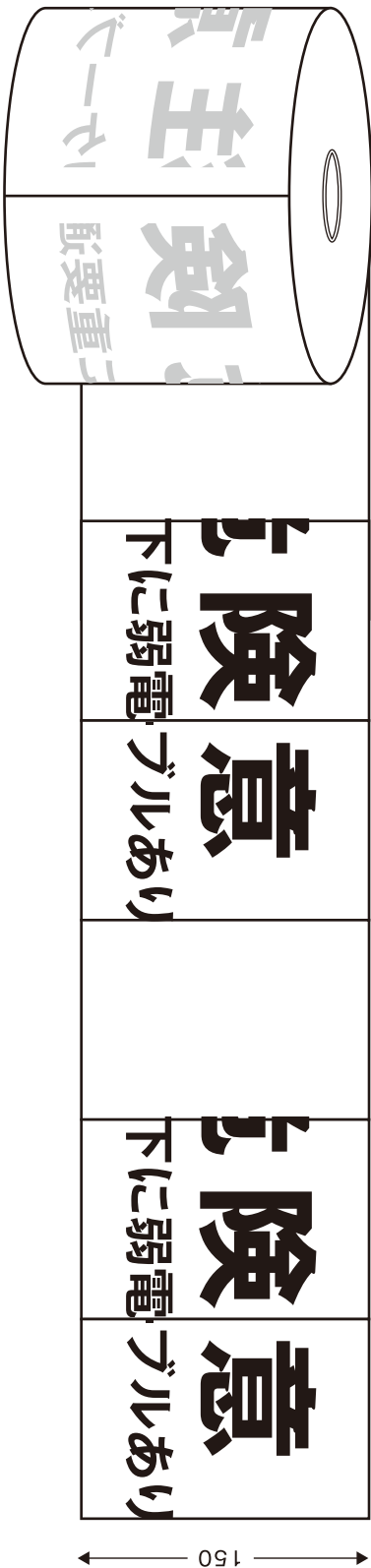

折込図

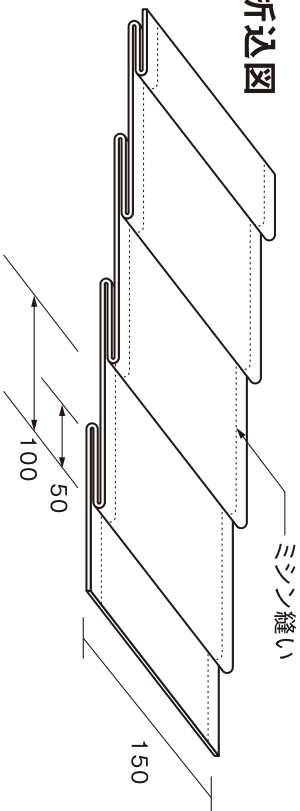

仕様

1. 色は、地色を赤色、文字色は黒色とする。
2. 折込みは2倍とし、定尺を50mとする。
3. 折込みの固定はミシン縫いとする。
4. 印刷内容は、印刷標示図の連続印刷とする。
5. 印刷標示文字は、実際とは多少異なります。
6. 印刷標示寸法は、実際とは多少異なります。

## 埋設標示シート

## 弱電ケーブル (ダブル)

検図	製図	承認	図面名称	埋設標示シート								
辻	渡辺	木目	22Nov.23									
22Nov.23	22Nov.23	22Nov.23	22Nov.23									
因幡電機産業株式会社 商品統括部 JAPPY部				図番	JM15-WJ	材質	PEフィルム		寸法	150幅× 50m(2倍折り)	シート色	赤
							PEクロス				印刷色	黒