



符号	年月日	訂正履歴	記印	検印
△-				

ハンガー		
色	白	黒
外観		
品番	JLD-0282W	JLD-0282K
質量	30g	



ジョインターハンガー		
色	白	黒
外観		
品番	JLD-0283W	JLD-0283K
質量	42g	

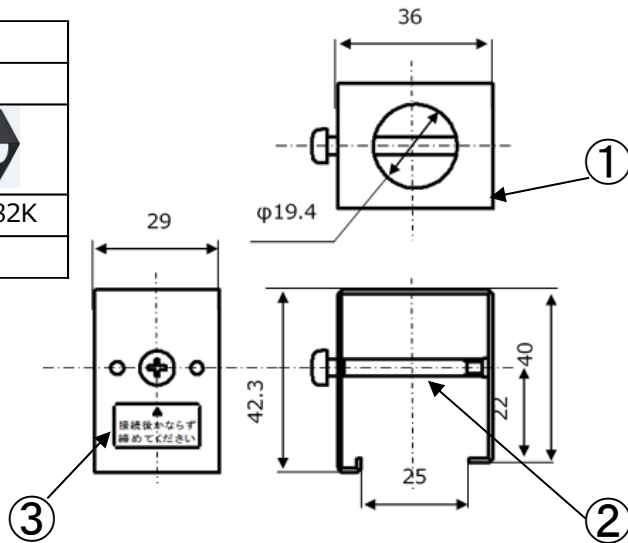
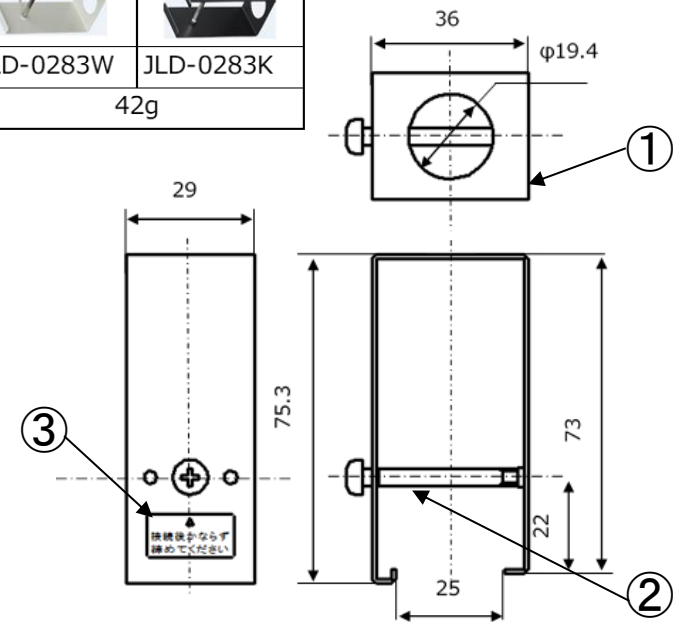

ハンガー (3分用)		
色	白	黒
外観		
品番	JLD-0284W	JLD-0284K
質量	38g	

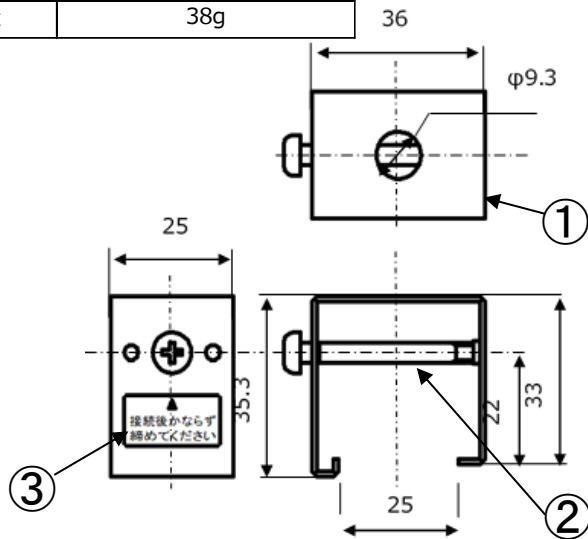

3	ラベル	1	PET t0.05		
2	ハンガー用なべ小ねじ M4×38	1	SWRM	MFNi	
1	φ19 ハンガー(白/黒)	1	SPCC t1.0	白又は黒色塗装	
番号	部品名		数量	材料及寸法&処理	記事
設計	製図	検査	承認	図名	品番: JLD-0282W(K)/-0283W(K) /-0284W(K)
△	中尾 15.Nov.'19	中尾 15.Nov.'19	鷲田 15.Nov.'19	ハンガー/ジョインター ハンガー/ハンガー (3分用)(白/黒)	商品コード:
三角法	単位 mm	尺度 FREE		因幡電機産業株式会社 商品統括部 JAPPY 部	図番: JLD-0282W-E000