

仕様書番号: 150400010A-001

仕 様 書

品名 : クランク型リーマー

品番 : JCR-25

JAPPY

因幡電機産業株式会社

1. 適用

本仕様書は、JAPPYクランク型リーマーに適用する。

2. 品名・品番

- ・品名:クランク型リーマー
- ・品番:JCR-25

3. 特長

- ・均一できれいなバリ取りが可能
- ・持ちやすい六角ハンドル

4. 使用用途

銅管切断面無いのバリ除去

5. 適合サイズ(インチ、mm)

1/4”(2分)～5/8(5分)、6～16mm

6. 材質

	材質
本体	アルミニウム
刃	鉄

7. 本体仕様

- ・寸法:仕様図面参照
- ・質量:78g

8. 梱包仕様

	寸法 (mm)	入数
個装(ブリスタパック)	W68×H216	1
外装箱	D262×W232×H125	25

9. 保証期間と保証範囲

- ・この商品の保証期間は、お買い上げ日から1年とします。
ただし上記期間を証明する販売店様からの納品書、領収書等の添付を条件といたします。
- ・正常な使用条件で、万一保証期間内に故障した場合は、無償で修理いたします。
- ・故障の時期、内容に関わらず、保証対象の判定は当社にて対象商品を確認した後とします。
- ・保証期間内であっても、次の場合は有償修理となります。
 - ① 天災、地変や火災による故障の場合。
 - ② 塩害、公害等の特殊雰囲気による故障の場合。
 - ③ 使用条件が台紙裏面記載の使用方法、適用材料、適用サイズに記されているものと異なるために起こる故障の場合。
 - ④ リーマー刃の摩耗によるバリ取り機能そのものの故障。
 - ⑤ 当社または、当社が指定する会社以外の業者等による改造・修理に起因する故障。
 - ⑥ 当社によって、この商品の使用条件に合わないために発生した故障と判断された場合。
 - ⑦ 異物等の混入による故障と判断された場合。

なお、ここでいう保証はクランク型リーマー単体の保証を意味するもので、商品単体以外のいかなる損害については、その保証の限りではありません。

また、修理品に関する当社の保証責任の範囲は、部品の修理または取り換えに限定させていただきます。

10. 修理・メンテナンス

- ・当社が受託する修理は、クランク型リーマー本体となります。
- ・故障の時期、内容に関わらず、商品の修理は当社指定の会社でおこないます。

11. 協議事項

- ・本仕様書の内容に疑義が生じた場合は、双方協議のうえ解決するものとします。

符号	年月日	訂正履歴	記印	検印
△-				

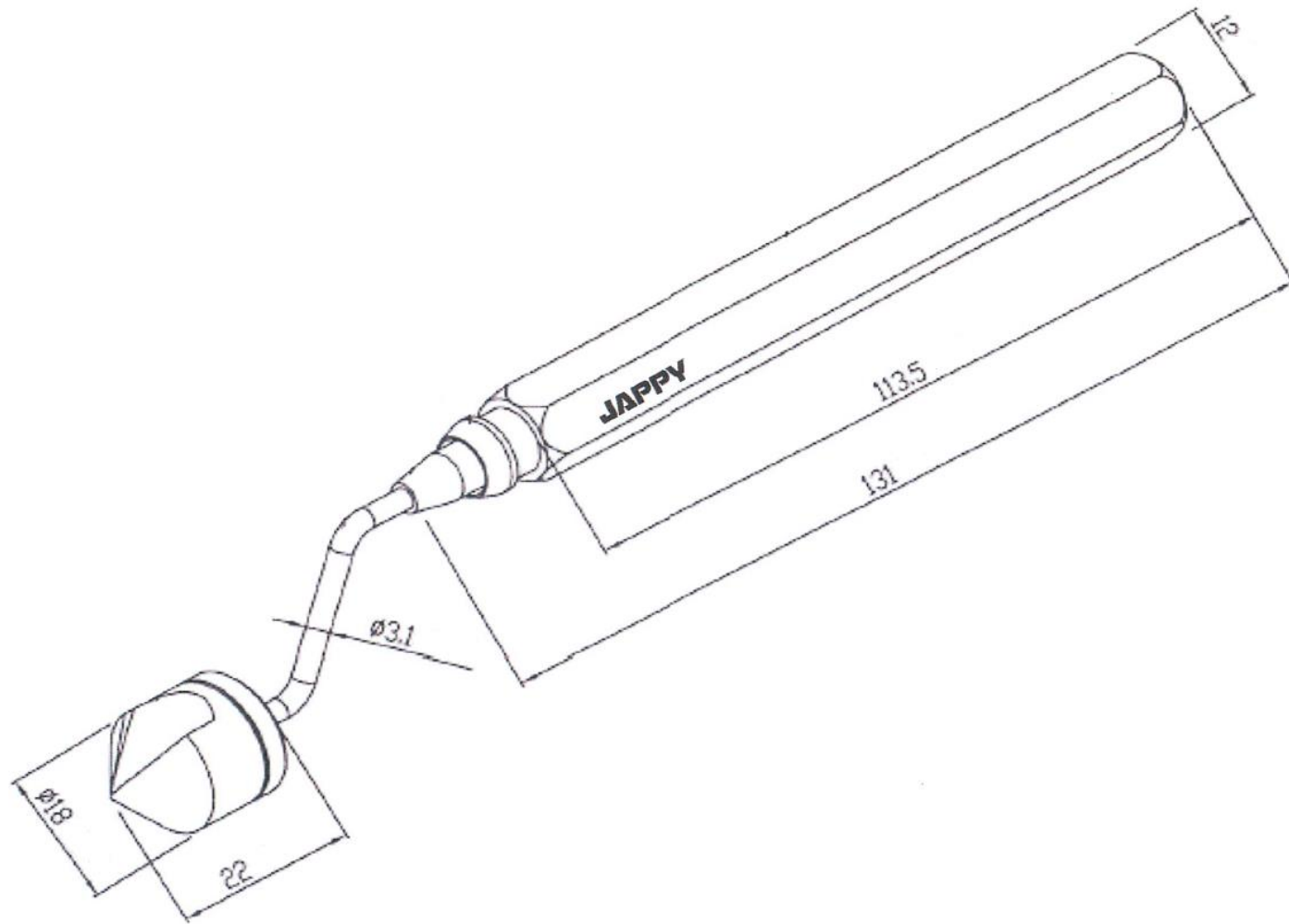

番号	部品名			数量	材料&寸法&処理	記事
設計	製図	検査	承認	図名		品番: JCR-25
△	吉田 30.Mar.'21	渡辺 30.Mar.'21	鷺田 30.Mar.'21	クランク型リーマー 仕様図面		商品コード 690-930-00890
三角法	単位 mm	尺度 FREE		因幡電機産業株式会社 商品統括部 JAPPY 部		図番: JCR-25-V00A

JAPPY