

符号	年月日	訂正履歴	記印	検印
△-				

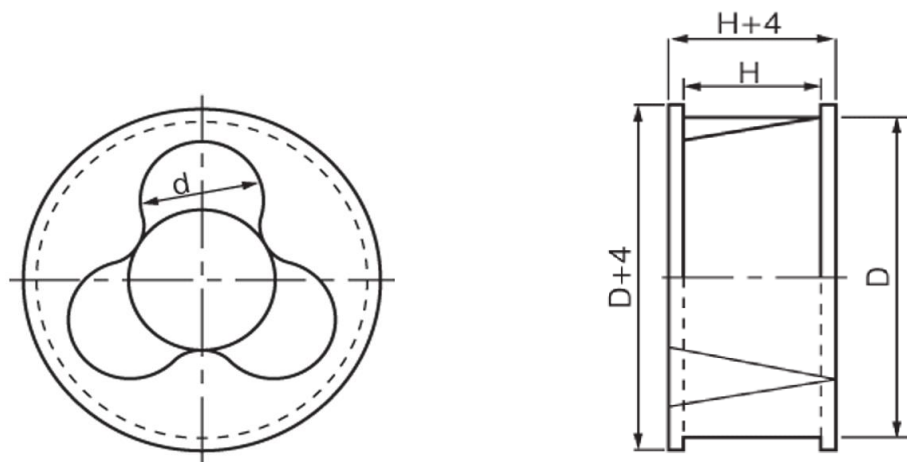

商品コード	品番	中間用ゴムスペーサーを挿入した場合の適合電線			適合ブラケット	各部寸法(mm)		
		600V CVT	3300V CVT	6600V CVT		H	D	d
690-130-00140	D-14	14、22、38	14	—	HD-32、HD-32S	25	35	14
690-130-00170	D-17	60	22、38	14	HD-33、HD-33S	30	45	17
690-130-00195	D-19.5	100	—	22		30	45	19.5
690-130-00230	D-23	150	60、100	38、60	HD-34、HD-34S	35	60	23
690-130-00270	D-27	200、250	150	100	HD-35	35	70	27

				クロロプレンゴム		黒	
番号	部品名			数量	材料&寸法&処理		記事
設計	製図	検査	承認	図名		品番： D-14/17/19.5/23/27	
▣	中尾 03.Oct.'17	中尾 03.Oct.'17	鷲田 03.Oct.'17	ゴムスペーサー		商品コード： 表参照	
三角法	単位 mm	尺度 FREE		因幡電機産業株式会社 商品統括部 JAPPY 部		図番： D-xxx-001	